

---

# Tubi raffreddatori

## Indice

<b>1</b>	<b>Tubi raffreddatori</b>	<b>2</b>
1.1	Principale . . . . .	2
1.2	Benefici . . . . .	2
1.3	Applicazioni . . . . .	3
1.4	Usi . . . . .	3
<b>2</b>	<b>Modelli</b>	<b>4</b>
2.1	Tubi raffreddatori (da 100 BTU/h a 6000 BTU/h) . . . . .	4
<b>3</b>	<b>Dati tecnici</b>	<b>10</b>

# 1 Tubi raffreddatori

Raffreddamento localizzato sotto zero di macchine, catene di montaggio e processi industriali grazie all'aria compressa

## 1.1 Principale

I tubi raffreddatori sono una valida soluzione a basso costo per una grande varietà di processi industriali che richiedono un raffreddamento localizzato.

I tubi raffreddatori portano l'aria a temperature fino a 50°C inferiori rispetto alla temperatura dell'aria compressa in entrata.

Una valvola di controllo situata nell'estremità calda dello scarico consente la regolazione della temperatura e della quantità d'aria.

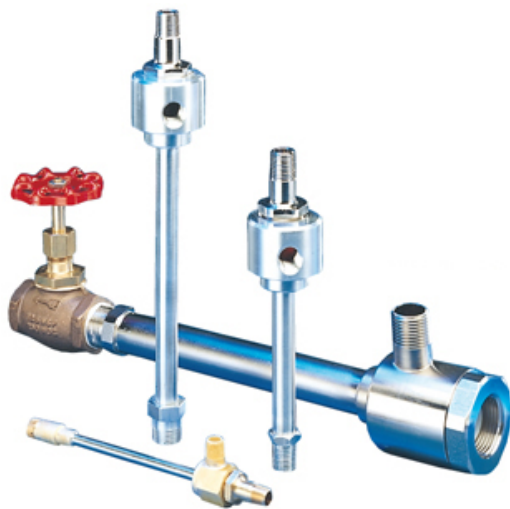

## 1.2 Benefici

- Usa solo aria compressa
- Non necessita di manutenzione né di elettricità
- Leggero e non ingombrante
- Permette la regolazione precisa della temperatura
- Può portare l'aria a 50°C in meno del flusso in entrata

## 1.3 Applicazioni

I tubi raffreddatori hanno una vasta gamma di applicazioni nell'ambito del raffreddamento localizzato di macchine, catene di montaggio e processi industriali.

## 1.4 Usi

- Raffreddamento di parti meccaniche e saldature
- Raffreddamento di stampi, componenti e particolari in plastica
- Raffreddamento quadri elettrici, sonotrodi
- Ovunque vi sia l'esigenza di un raffreddamento localizzato

## 2 Modelli

### 2.1 Tubi raffreddatori (da 100 BTU/h a 6000 BTU/h)

Usano aria compressa filtrata per raggiungere una potenza di raffreddamento compresa tra 100 e 6000 BTU/h circa, senza utilizzare Freon, ammoniaca o altri refrigeranti.

#### 106BSP-2H: Tubo raffreddatore (100 BTU/h)

Modello	106BSP-2H
Capacità di raffreddamento (BTU/h)	100
Foro d'entrata, pollici	1/8 F BSP (GAS)
Consumo d'aria @ 100 psig (l/min)	57

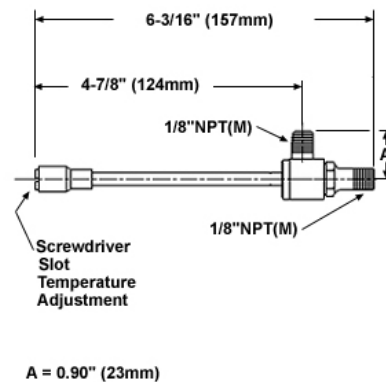

#### 106BSP-4H: Tubo raffreddatore (200 BTU/h)

Modello	106BSP-4H
Capacità di raffreddamento (BTU/h)	200
Foro d'entrata, pollici	1/8 F BSP (GAS)
Consumo d'aria @ 100 psig (l/min)	113

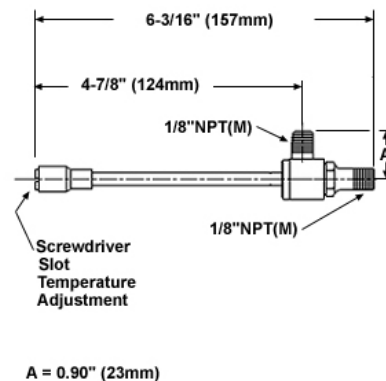

**106BSP-8H: Tubo raffreddatore (400 BTU/h)**

Modello	106BSP-8H
Capacità di raffreddamento (BTU/h)	400
Foro d'entrata, pollici	1/8 F BSP (GAS)
Consumo d'aria @ 100 psig (l/min)	226

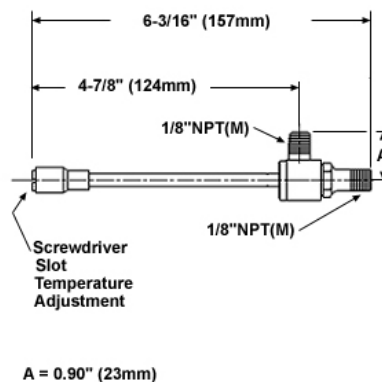
**208BSP-11H: Tubo raffreddatore (640 BTU/h)**

Modello	208BSP-11H
Capacità di raffreddamento (BTU/h)	640
Foro d'entrata, pollici	1/4 F BSP (GAS)
Consumo d'aria @ 100 psig (l/min)	311

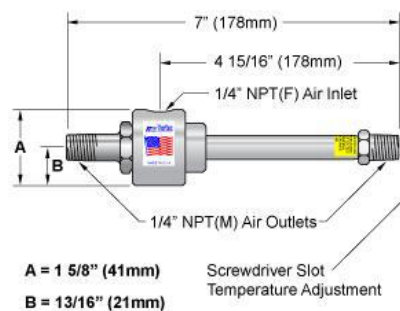
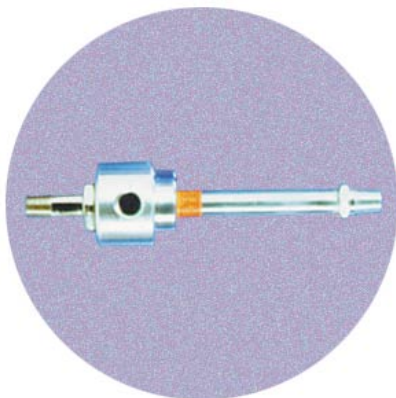

**208BSP-15H: Tubo raffreddatore (900 BTU/h)**

Modello	208BSP-15H
Capacità di raffreddamento (BTU/h)	900
Foro d'entrata, pollici	1/4 F BSP (GAS)
Consumo d'aria @ 100 psig (l/min)	425

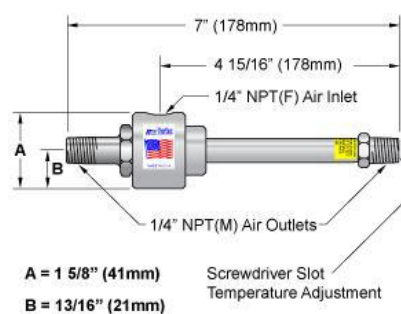
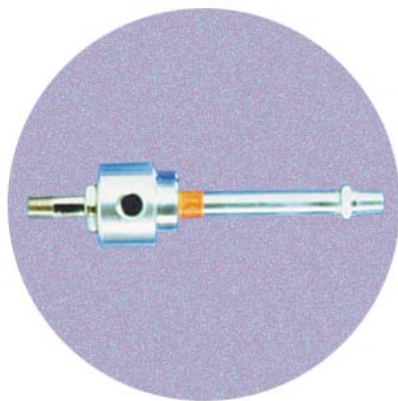
**208BSP-25H: Tubo raffreddatore (1500 BTU/h)**

Modello	208BSP-25H
Capacità di raffreddamento (BTU/h)	1500
Foro d'entrata, pollici	1/4 F BSP (GAS)
Consumo d'aria @ 100 psig (l/min)	708

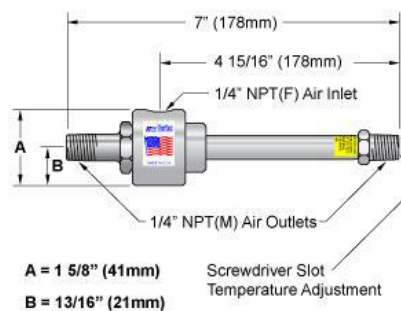
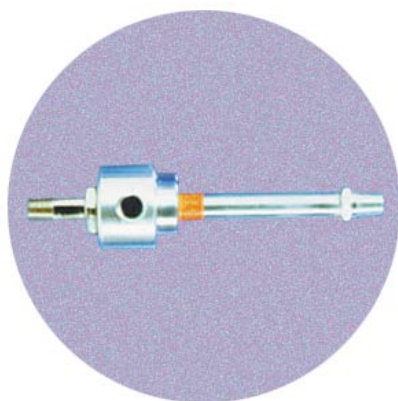

**308BSP-25H: Tubo raffreddatore (2000 BTU/h)**

Modello	308BSP-25H
Capacità di raffreddamento (BTU/h)	2000
Foro d'entrata, pollici	1/4 F BSP (GAS)
Consumo d'aria @ 100 psig (l/min)	708

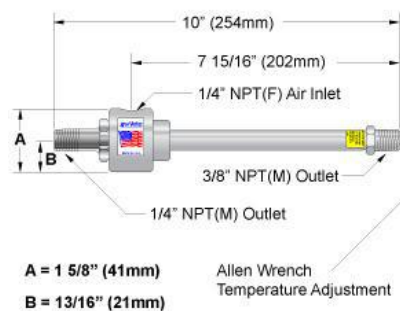
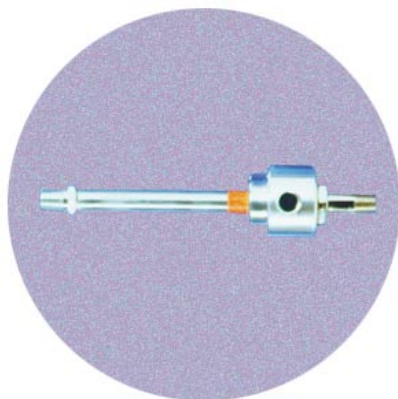
**308BSP-35H: Tubo raffreddatore (2650 BTU/h)**

Modello	308BSP-35H
Capacità di raffreddamento (BTU/h)	2650
Foro d'entrata, pollici	1/4 F BSP (GAS)
Consumo d'aria @ 100 psig (l/min)	990

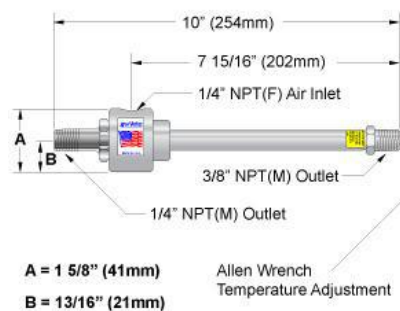
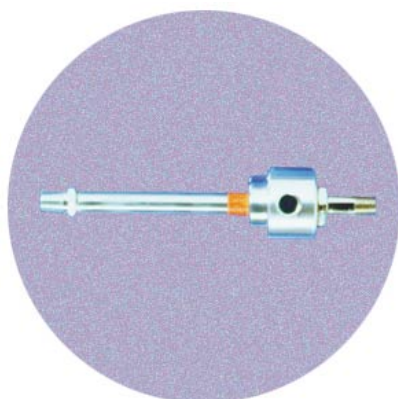

**328BSP-50H: Tubo raffreddatore (3000 BTU/h)**

Modello	328BSP-50H
Capacità di raffreddamento (BTU/h)	3000
Foro d'entrata, pollici	1/2 M BSP (GAS)
Consumo d'aria @ 100 psig (l/min)	1415

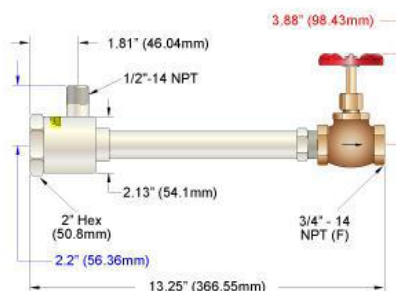
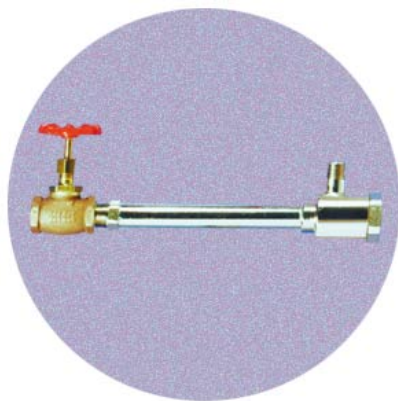
**328BSP-75H: Tubo raffreddatore (4500 BTU/h)**

Modello	328BSP-75H
Capacità di raffreddamento (BTU/h)	4500
Foro d'entrata, pollici	1/2 M BSP (GAS)
Consumo d'aria @ 100 psig (l/min)	2123

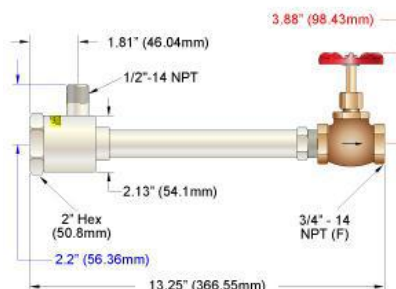
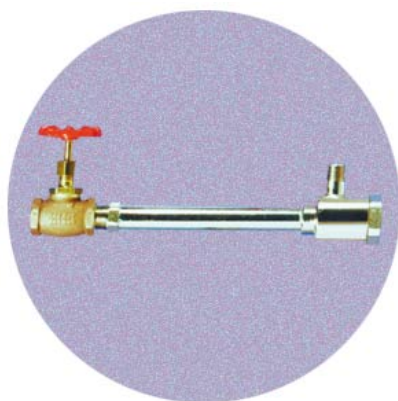



**328BSP-100H: Tubo raffreddatore (6000 BTU/h)**

Modello	328BSP-100H
Capacità di raffreddamento (BTU/h)	6000
Foro d'entrata, pollici	1/2 M BSP (GAS)
Consumo d'aria @ 100 psig (l/min)	2830

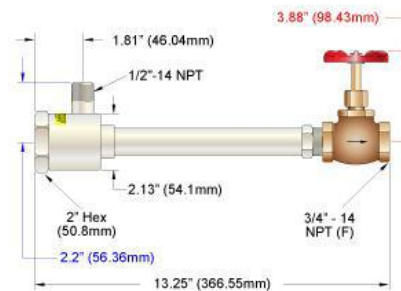
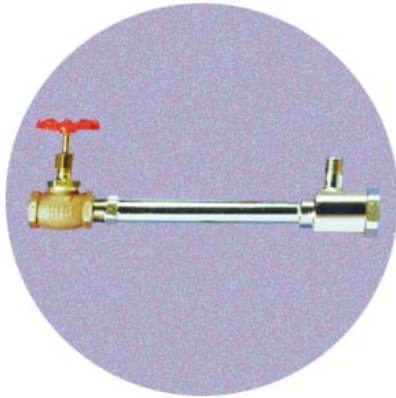

### 3 Dati tecnici

Tubi raffreddatori (da 100 BTU/h a 6000 BTU/h)

Modello	Capacità di raffreddamento (BTU/h)	Foro d'entrata, pollici	Consumo d'aria @ 100 psig (l/min)
106BSP-2H	100	1/8 F BSP (GAS)	57
106BSP-4H	200	1/8 F BSP (GAS)	113
106BSP-8H	400	1/8 F BSP (GAS)	226
208BSP-11H	640	1/4 F BSP (GAS)	311
208BSP-15H	900	1/4 F BSP (GAS)	425
208BSP-25H	1500	1/4 F BSP (GAS)	708
308BSP-25H	2000	1/4 F BSP (GAS)	708
308BSP-35H	2650	1/4 F BSP (GAS)	990
328BSP-50H	3000	1/2 M BSP (GAS)	1415
328BSP-75H	4500	1/2 M BSP (GAS)	2123
328BSP-100H	6000	1/2 M BSP (GAS)	2830